





سازمان اسناد و کتابخانه ملی جمهوری اسلامی ایران

دوره سالانه ۱۴۰۴

جامعه شناسی

علیرضا مختاری

 Alirezamokhtari1400

 Review_graphi

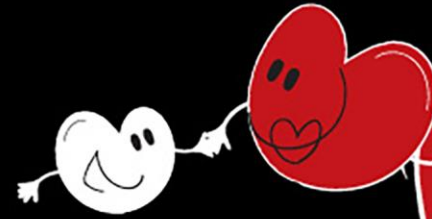

یازدهم

درس ۱

prof.eskandari



ناری که امروز
می تونی انجام
بدی...



ناری که می تونی
انجام بدی...



Alirezamokhtari1400



Review_graphi

پرسش های بنیادین

معرفت شناسانه

آیا تنها راه شناخت
حس و تجربه است؟

انسان شناسانه

آیا انسان موجهدی مختار یا
مجبور / فعال یا منفعل است؟

هستی شناسانه

آیا جهان هستی به همین
جهان مادی محدود می شود؟

پرسش های بنیادین - سافت - علم

نکته اول

پدیده هادر منظومه های بزرگ و مهمی دسته بندی می شوند؛ این منظومه ها را به دلیل اهمیتشان **جهان** می نامند

جهان طبیعت

جهان اجتماعی

جهان فردی

جهان تکوینی

جهان انسانی

جهان های فرهنگی

خرداد ۱۴۰۳

پاسخ های متفاوت به پرسش های اساسی مختلفی را پدید می آورد

جهان انسانی

هر چه با اندیشه و عمل انسان بوجد می آید (محصول زندگی انسان)

جهان اجتماعی (فرهنگی)

زندگی اجتماعی انسان ها
دارای هویت فرهنگی

محصول آگاهی و عمل مشترک انسان ها

جهان فردی (ذهنی)

به زندگی شخصی و فردی باز می گردد
ابعاد ذهنی، اخلاقی، روانی

تجربه هایی که دیگران در آن با ما شریک نیستند

نکته اول

وقتی فردی درباره مسئله ای خاص می اندیشد (**جهان فردی**) وقتی افکار خود را با دیگران به اشتراک می گذارد (**جهان اجتماعی**)
و یا طبق آن رفتار می کند (**جهان فرهنگی**)

نکته دوم

هر فرهنگ نوعی خاص از عقاید و خصوصیات ذهنی
در افراد پدید می آورد و تنها به همان نوع اجازه ظهور و بروز می دهد

بین دو جهان ذهنی و فرهنگی تناسب و هماهنگی وجود دارد

هر نوع عقیده و اخلاق نیز جویای فرهنگی متناسب با خود است



Alirezamokhtari1400



Review_graphi

جهان تکوینی

پیش از انسان وجود داشته و مستقل از خواست و اراده انسان است

برخی جهان تکوین را به طبیعت محدود می کنند

طبیعت را در مقابل جهان انسانی قرار می دهند

از سه جهان سخن می گوید: جهان طبیعت، جهان فرهنگی و جهان ذهنی

متفکران مسلمان:

جهان تکوین محدود به طبیعت نیست :
جهان طبیعت جهان فوق طبیعت

بین جهان های مختلف رابطه و تعامل وجود دارد

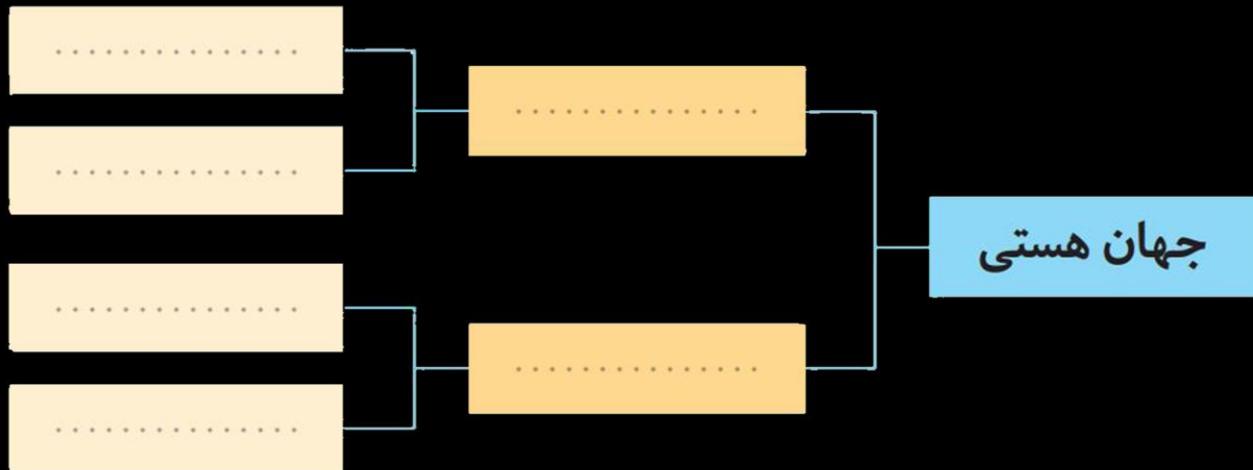

دیدگاه اول

جهان تکوین محدود به جهان طبیعت
جهان طبیعت مهم تر از جهان ذهنی و فرهنگی
ذهن افراد و فرهنگ نیز هویتی طبیعی و مادی دارند
علوم مربوط به آنها علوم طبیعی است
بین علوم طبیعی و انسانی تفاوتی قائل نیستند
قابلیت هایی از علوم انسانی و اجتماعی سلب می کنند



دیدگاه دوم

جهان فرهنگ مهم تر از جهان ذهنی و تکوینی

جهان ذهنی تابع جهان فرهنگی

جهان تکوین ماده خامی برای دخل و تصرف فرهنگ های مختلف

جهان ذهن و جهان تکوین استقلال خود را در برابر جهان فرهنگ از دست داده اند



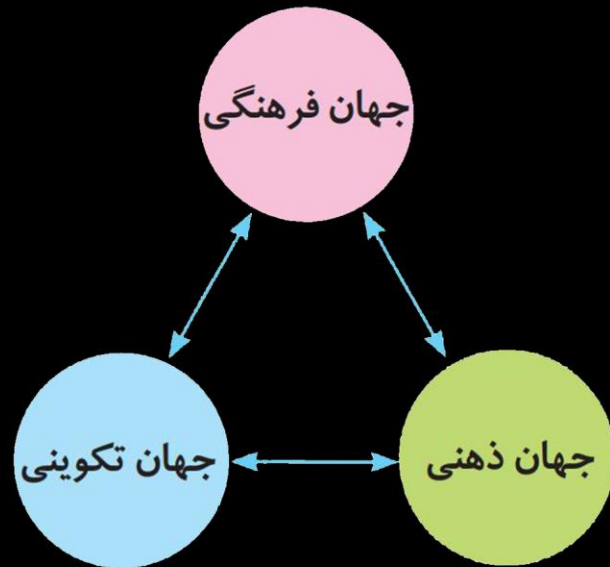

دیدگاه سوم

جهان فرهنگی، جهان ذهنی و جهان تکوینی مهم و در تعامل با یکدیگرند

دیدگاه قرآنی:

جهان تکوین محدود به طبیعت نیست / ادراک و آگاهی به انسان منحصر نمی شود
جهان تکوین بر اساس حکمت و مشیت خداوند رفتاری حکیمانه با افراد و جوامع انسانی دارد
قرآن کریم برای جامعه و فرهنگ جایگاه ویژه ای قائل است و از زندگی و مرگ امت هاسخن می گوید
جهان فردی را نادیده نمی گیرد و بر مسئولیت فرد در قبال فرهنگ تاکید می کند

بخوانیم و بدانیم

– از منظر قرآن، هرگاه انسان، اخلاق الهی داشته باشد و جامعه نیز از فرهنگ توحیدی برخوردار باشد، جهان تکوینی درهای برکات خود را به روی آنها می‌گشاید و هرگاه افراد و فرهنگ جامعه هویتی مشرکانه داشته باشند، زمین و آسمان از تعامل سازنده با آنها سر باز می‌زنند و ظرفیت‌های الهی و آسمانی خود را از آنها پنهان می‌کنند.

– برخی دیدگاه‌ها، بر شناخت درستی از انسان و جهان هستی استوار نیستند. اگر انسان از خود و جهان هستی شناخت درستی نداشته باشد، از تعامل صحیح با جهان هستی باز می‌ماند و نمی‌تواند استعدادهایش را بیرورواند و شکوفا کند. قرآن کریم، باورها و اعمالی را که نمی‌گذارند انسان حقیقت خویش و جهان هستی را درک کند، «اغلال و سلاسل» می‌نامد. اغلال و سلاسل، زنجیرهایی هستند که انسان را در دنیا و آخرت به بند می‌کشند.

ببینیم و بدانیم

فیلم سینمایی «بچه‌های آسمان» روایت خواهر و برادری است با خانواده‌ای فقیر و در عین حال شرافتمند که باورهای عمیق مذهبی دارند. انتخاب نام علی و زهرا برای دو پسر اصلی داستان، انتخاب نام بچه‌های آسمان برای فیلم، نمایش تصویری زیبا از تلاش، امید و مسئولیت‌پذیری فرزندان خانواده با وجود فقر جلوه‌هایی از نگاه دینی سازنده فیلم است. این فیلم را ببینید و مصادیق نگاه دینی سازنده فیلم را در آن بیابید و درباره آن گفت‌وگو کنید.



■ باغ گلشن طبس؛ باغ‌سازی ایرانی ارتباطی نزدیک با باورهای مذهبی و اعتقادات سازندگان آنها داشته است. باغ تمثیلی است از بهشت جاویدان و برگرفته از آیات قرآن درباره بهشت.



■ هنرمند عضوی از یک فرهنگ است و آثارش مطابق با نوع فرهنگی است که با آن مناسباتی دارد. هنر را می‌توان بیان ژرف‌ترین فردیت هنرمند دانست. اما این فردیت مجرد از اجتماع نیست.



■ بخش فردی جهان انسانی؛ سه فرد در یک مسابقه، موضوعی واحد را به سه شکل مختلف خلق می‌کنند.

فراتر از متن